

ŠILUMOS PIRKIMO – PARDAVIMO SUTARTIS Nr.

20__ m. _____ d.
Kretinga

UAB Kretingos šilumos tinklai, įmonės kodas 164294882, adresas Žalioji g. 3, Kretinga, atstovaujama direktoriaus Dainiaus Budrio, veikiančio pagal bendrovės įstatus, viena šalis, toliau vadinama **Tiekėju**, ir _____ įmonės kodas _____, adresas _____, atstovaujama _____ kita šalis, toliau vadinama **Vartotoju**, o abi kartu – **Šalys**, sudaro šią sutartį.

1. Sutarties objektas – Šilumos tiekimo, vartojimo ir tarpusavio atsiskaitymų sąlygų nustatymas.

2. Šalys, vykdydamos sutartį, įsipareigoja vadovautis Lietuvos Respublikos Energetikos įstatymu, Šilumos ūkio įstatymu, Šilumos tiekimo ir vartojimo taisyklėmis ir kitais valstybės institucijų išleistais teisiniais aktais, reglamentuojančiais šilumos ūkio klausimus. Šia sutartimi **Šalys** įsipareigoja sąžiningai vykdyti jiems suteiktas teises bei prisiimtus įsipareigojimus tiekiant, vartojant ir atsiskaitant už šilumą.

3. Šalys susitaria, kad **Vartotojo pastato adresu** _____, esančiuose šilumos įrenginiuose, prijungtuose prie šilumos perdavimo tinklų, vartojama **Tiekėjo** tiekiamą termofikacinio vandens (toliau – šilumnešio) šiluma skirta patalpoms šildyti ir karštam vandeniui ruošti. Šia sutartimi **Šalys** įsipareigoja tiekti ir vartoti šilumos energiją sutartine šilumos galia: _____ kW, iš jų:

- 3.1 šildymui _____ kW;
- 3.2 karštam vandeniui _____ kW;
- 3.3 vėdinimui _____ kW;
- 3.4 Bendras šildomas patalpų plotas _____ m²;
- 3.5 Patalpų tūris _____ m³.

4. Tiekėjo šilumos perdavimo tinklų šilumnešio parametrai:

Parametrai Šilumnešio vieta	Temperatūra (°C)				Slėgis (Mpa)			
	tiekiamo		grąžinamo		Tiekiamo		grąžinamo	
	max	min	max	min	max	Min	max	min
1.Šilumos punkto įvade	90	65	54	20	0.65	0.40	0.40	0.25
2.Patalpų šildymo sistemoje*	80	-	54	20	0.60	0,25	0.40	0.20
3.Vandens pašildymo sistemoje*	60	50	-	-	Pagal šalto vandens slėgį			

*Parametrus pastato vidaus šildymo, vėdinimo ir karšto vandens sistemose užtikrina **Vartotojas** arba pastato prižiūrėtojas.

5. Šalių įsipareigojimai ir teisės:

5.1.Tiekėjas įsipareigoja:

5.1.1. Nenutrūkstamai tiekti pastato tiekimo – vartojimo riboje (Priedas Nr.1) šilumnešį patalpoms šildyti ir vėdinti pagal temperatūrinį grafiką, kad pastato šildymo ir karšto vandens sistemų prižiūrėtojas galėtų užtikrinti norminiuose aktuose nustatytą patalpų vidaus oro temperatūrą.

5.1.2. Tiekti termofikacinį vandenį į šilumos mazgą pagal temperatūrinį grafiką (šilumnešio temperatūros 24 valandų laikotarpio leistini vidutiniai paros nukrypimai ne didesni kaip ± 5 %).

5.1.3. Užtikrinti šilumos perdavimo tinklų techninę būklę, atitinkančią teisės aktų reikalavimus iki **Šalių** įrenginių nuosavybės ribos.

5.1.4. Prižiūrėti savo perdavimo įrenginius ir pastato tiekimo – vartojimo riboje įrengtą atsiskaitomąjį šilumos apskaitos prietaisą, bei nustatytu laiku atlikti šilumos apskaitos prietaiso patikrą (jeigu jis yra **Tiekėjo** nuosavybė).

5.1.5. Apskaičiuoti mokesčius už suvartotą šilumos energiją ir pateikti **Vartotojui** PVM sąskaitą-faktūrą už suvartotą šilumos kiekį iki po ataskaitinio mėnesio 10 dienos, jeigu ši diena yra nedarbo – pirmąją po jos darbo dieną. PVM sąskaita - faktūra pateikiama naudojantis elektronine paslauga „E. sąskaita“ (elektroninės paslaugos „E. sąskaita“ svetainė pasiekama adresu www.esaskaita.eu) ir elektroniniu paštu.

5.1.6. Lokalizuoti įvykusią perdavimo įrenginių avariją.

5.1.7. Vykdyti kitas šilumos tiekimo ir vartojimo taisyklėse nustatytas prievolės ir sutartinius įsipareigojimus.

5.1.8. Užtikrinti, kad sutartį vykdys tik tokią teisę turintys asmenys.

5.2. Tiekėjas atsako už:

5.2.1. Šilumos tiekimą iki tiekimo- vartojimo ribos.

5.2.2. Nepateiktą šilumą, išskyrus teisės aktuose nustatytus atvejus. Tokiu atveju **Tiekėjas** įstatymų nustatyta tvarka atlygina **Vartotojui** patirtą žalą, jei **Šalys** nesutarė kitaip.

5.2.3. Šilumnešio parametrų nukrypimus daugiau nei nustatyta Sutartyje, jeigu tai atsitiko dėl jo kaltės ir jeigu **Vartotojas** patyrė tiesioginę žalą. Šiuo atveju atlygina tiesioginę patirtą žalą teisės aktuose nustatyta tvarka.

5.3. Tiekėjas turi teisę:

5.3.1. Pateikus atitinkamus dokumentus, netrukdomai apžiūrėti **Vartotojui** priklausančių įrenginių, turinčių tiesioginę įtaką šilumos tiekimo įrenginių darbui, būklę.

5.3.2. Sustabdyti ar apriboti šilumos tiekimą Šilumos tiekimo ir vartojimo taisyklėse nustatyta tvarka.

5.4. Vartotojas įsipareigoja:

5.4.1. Tvarkingai prižiūrėti šilumos įrenginius (jeigu nesusitarta kitaip) įskaitant ir kontrolinius apskaitos prietaisus.

5.4.2. Nedelsiant pranešti apie apskaitos prietaisų gedimus, šilumnešio nuotėkius ar kitokius šilumos vartojimo pažeidimus tel.: +370 620 70663.

5.4.3. Leisti **Tiekėjo** atstovams, turintiems atitinkamus pažymėjimus, nuo 8.00 val. iki 17.00 val. įeiti į patalpas patikrinti apskaitos prietaisų rodmenis bei šilumą naudojančių įrenginių tvarkingumą.

5.4.4. Sumokėti **Tiekėjui** pagal gautą PVM sąskaitą-faktūrą už sunaudotą šilumos energiją iki po ataskaitinio mėnesio paskutinės dienos.

5.4.5. Per 10 dienų **Tiekėją** informuoti raštu, pasikeitus patalpų funkcinei paskirčiai, savininkui, patalpų charakteristikoms, reikalingoms mokėjimams už šilumą apskaičiuoti. Jeigu **Vartotojas** nurodytu laiku neinformuoja **Tiekėjo** apie pasikeitimus, tai sumoka visus su tuo susijusius **Tiekėjo** nuostolius.

5.4.6. Vykdyti kitas Šilumos tiekimo ir vartojimo taisyklėse nustatytas pareigas.

5.5 Vartotojas turi teisę :

5.5.1. Gauti iš **Tiekėjo** informaciją apie šilumos energijos kainas, objektyvius mokesčių skaičiavimo duomenis, apie galiojančias mokesčių už šilumą skaičiavimo metodikas, mokesčių dydį, šilumos tiekimo sutrikimus ir pertraukas.

5.5.2. Keisti, rekonstruoti savo patalpų šilumą naudojančius įrenginius teisės aktuose nustatyta tvarka.

6. Pastato šildymo, karšto vandens ir vėdinimo sistemos priežiūra:

6.1. Pastato šildymo, karšto vandens ir vėdinimo sistemų priežiūrą vykdo **Vartotojas** arba pagal atskirą pastatų šildymo ir karšto vandens sistemų priežiūros sutartį prižiūrėtojas.

6.2. Prižiūrėtojas įsipareigoja vykdyti priskirtas pareigas.

6.3. Vartotojas (prižiūrėtojas) pateikia **Tiekėjui** atsiskaitomųjų (kontrolinių) apskaitos prietaisų rodmenų ataskaitą (jeigu nesusitarta kitaip).

7. Mokesčių apskaičiavimo tvarka:

7.1. Mokestis už suvartotą šilumos kiekį patalpoms šildyti apskaičiuojamas pagal pastato tiekimo-vartojimo riboje įrengtų šilumos apskaitos prietaisų rodmenis. Jeigu laikinai negalima vadovautis apskaitos prietaisų rodmenimis dėl prietaisų gedimo, patikros, pasibaigus patikros galiojimo laikui ar laiku nepateikus apskaitos prietaisų rodmenų, tai mokestis skaičiuojamas už suvartotos šilumos kiekį, nustatomą taip: suvartotas šilumos kiekis apskaičiuojamas pagal paskutinio užfiksuoto laikotarpio (ne trumpesnio kaip trijų parų), kai apskaitos prietaisas veikė, suvartojimo vidurkį; jeigu taip neįmanoma padaryti, tai suvartotas šilumos kiekis nustatomas pagal kito laikotarpio, pvz., po remonto arba patikros, arba pagal praėjusių metų atitinkamo mėnesio suvartojimo vidurkį. Skaičiuojant atsižvelgiama į ataskaitinio laikotarpio metrologinių sąlygų pasikeitimus.

7.2. Patalpų savininkui šilumos įrenginius prijungus savavališkai arba prieš apskaitos prietaisus, arba įvairiais būdais iškreipus šilumos prietaisų rodmenis, ar jų ataskaitas bei pažeidus plombą, suvartoti šilumos kiekiai nustatomi pagal sutartinę šilumos galią teisės aktuose nustatyta tvarka. Pastaruoju atveju, jeigu nėra objektyvių šilumos vartojimo laiką patvirtinančių dokumentų, skaičiuojama už laikotarpį nuo **Tiekėjo** atlikto paskutinio tikrinimo (įforminto raštu) datos, bet ne ilgesnį negu 6 mėnesiai. **Vartotojas**, atsisakęs pasirašyti išaiškinto pažeidimo aktą, neatleidžiamas nuo atsakomybės mokėti pateiktų mokesčių.

7.3. Atsiskaitymo laikotarpis – **vieno kalendorinio mėnesio trukmės laikotarpis**.

8. Atsiskaitymo už suvartotą šilumą tvarka :

8.1. **Vartotojas** moka už šilumos energiją teisės aktuose nustatyta tvarka. Už šilumos energiją moka suminę vienanarę šilumos kainą (ct/kWh be PVM). Šilumos kaina, atsižvelgiant į technologinio kuro kainų pokytį, kinta kas mėnesį. Apie šilumos energijos kainas **Tiekėjas** praneša galiojančių teisės aktų nustatyta tvarka per vietinę spaudą, **Tiekėjo** internetiniame tinklalapyje <http://www.kresiti.lt>. Kainos įsigalioja nuo kito mėnesio pirmos dienos. 202_ m. _____ mėn. šilumos kaina _____ ct/kWh (be PVM).

8.2. **Vartotojas** moka pagal PVM sąskaitą-faktūrą šia sutartimi nustatytais terminais į nurodytą **Tiekėjo** banko sąskaitą. Pasikeitus atsiskaitymo tvarkai, **Tiekėjas** iš anksto informuoja **Vartotoją**.

8.3. Nesumokėjus iki 5.4.4. punkte nurodyto termino, **Vartotojui** skaičiuojami delspinigiai už kiekvieną uždelstą dieną po **0,02 %** nuo laiku nesumokėtos sumos.

8.4. Pagal pateiktą sąskaitą sumokėti pinigai įskaitomi tokiu eiliškumu: 1) bylinėjimosi išlaidos; 2) priteistos sumos; 3) delspinigiai, 4) skola; 5) mokesčiai už ataskaitinį laikotarpį.

8.5. Nustatytas mokėjimo dokumentų klaidas, mokesčių skaičiavimo netikslumus ar klaidas, atsižvelgdamas į ieškinio senaties terminą **Tiekėjas** įvertina įstatymų nustatyta tvarka.

8.6. **Vartotojui** nustatytu laiku neatsiskaičius, **Tiekėjas** turi teisę, įspėjęs prieš 10 dienų, reikalauti teismine tvarka, kad **Vartotojas** sumokėtų visą mokesčių sumą. **Vartotojui** gali būti taikomos sankcijos, numatytos Šilumos tiekimo ir vartojimo taisyklėse.

9. Ginčų sprendimo tvarka:

9.1. Šalys susitaria, kad kiekvienas ginčas, nesutarimas ar reikalavimas, kylantis iš Sutarties ar su ja susijęs, sprendžiami derybų būdu Sutarties sudarymo vietoje (**Tiekėjo** buveinėje, įsikūrusioje adresu Žalioji g. 3, Kretingoje). Jeigu ginčų, nesutarimų ar reikalavimų per protingą terminą nepavyksta išspręsti derybomis, tai Šalių skundus teisės aktų nustatyta ginčų sprendimo ne teisme tvarka nagrinėja:

9.1.1. **Valstybinė energetikos reguliavimo taryba** – dėl energetikos objektų, įrenginių ir apskaitos priemonių gedimų, eksploatavimo, energijos kokybės reikalavimų, energijos apskaitos ir apmokėjimo už suvartotą energiją pažeidimų, avarių, energijos nutraukimo, sustabdymo ar ribojimo. Dėl energetikos įmonių veiklos ar neveikimo tiekiant, skirstant, perduodant, laikant energiją, dėl teisės energetikos įmonėms pasinaudoti tinklais ir sistemomis nesuteikimo, dėl prisijungimo, energijos tiekimo srautų balansavimo, kainų ir tarifų taikymo.

9.1.2. **Savivaldybės vykdomoji institucija** (Kretingos m. savivaldybės administracija, Savanorių g. 29A, Kretinga, LT-97111, tel. (8 445) 53141, www.kretinga.lt) – dėl šilumos ir karšto vandens tiekimo organizavimo, dėl daugiabučių namų šildymo ir karšto vandens sistemų priežiūros tarifų nustatymo, dėl administracinę priežiūrą atliekančių pareigūnų įgaliojimų, dėl karšto vandens skaitiklių aptarnavimo mokesčio bei šios priežiūros atlikimo tvarkos.

9.1.3. **Valstybinė vartotojų teisių apsaugos tarnyba** (Vilniaus g. 25, Vilnius LT-01402, tel. (8 5) 262 6751, faksas (8 5) 279 1466, www.vvtat.lt) – dėl šilumos energijos pirkimo-pardavimo ar paslaugų teikimo sutarčių nesąžiningų sąlygų taikymo ir kitose nenumatytose valstybinės vartotojų teisių apsaugos srityse.

9.2. Nepavykus Šalių skundų ir ginčų išspręsti ne teismine tvarka, jie nagrinėjami Lietuvos Respublikos įstatymų nustatyta tvarka kompetentingame Lietuvos Respublikos teisme, taikant Lietuvos Respublikos teisę.

Kitos sąlygos:

10. Dėl šilumos tiekimo įrenginių remonto arba naujų įrenginių prijungimo, šildymo sezono metu, gali būti nutrauktas šilumos tiekimas iki 3 parų, informuojant **Vartotoją** apie šilumos tiekimo apribojimo ar nutraukimo laiką bei trukmę. **Tiekėjas** neatsako dėl šilumos tiekimo pertraukų, įvykusių ne dėl jo kaltės.

11. Jeigu keičiasi šią sutartį pasirašiusių **Šalių** juridiniai adresai, banko sąskaitų numeriai ar kiti rekvizitai, tai **Šalys** nedelsiant privalo apie tai informuoti viena kitą. **Šalis**, neįvykdžiusi šio reikalavimo, negali reikšti pretenzijų ar atsikirtimų, jog kitos **Šalies** veiksmai, atlikti pagal paskutinius jai žinomus rekvizitus, neatitinka sutarties sąlygų arba jog ji negavo pranešimų, siųstų pagal tuos rekvizitus.

12. Jei atsiranda gedimų pastato vidaus šildymo ir vandens pašildymo sistemose, **Vartotojas** kreipiasi į pastato šildymo, karšto vandens ir vėdinimo sistemų prižiūrėtoją. Informacija apie šilumos tiekimo sistemų ir įrenginių sutrikimus tiekama telefonais **8 445 77031** arba **8 445 77153**.

13. Nuolatiniam ryšiui su **Tiekėju** palaikyti ir įvairiems klausimams, susijusiems su šilumos tiekimu spręsti **Vartotojas** skiria savo atsakingą asmenį _____.

(vardas, pavardė, telefonas)

14. Šilumos perdavimo tinklų, šildymo sistemos nuosavybės, šildymo sistemos priežiūros ir tiekimo – vartojimo ribos nustatomos Akte (priedas Nr.1).

15. Sutartis įsigalioja nuo jos sudarymo dienos ir galioja iki visiško išsipareigojimų pagal ją įvykdymo.

16. Sutarties papildymai ir pakeitimai galioja, jeigu jie yra rašytiniai ir pasirašyti abiejų Šalių.

17. Sutartis gali būti nutraukta Lietuvos Respublikos įstatymų nustatyta tvarka šalims pasirašant susitarimą.

18. Sutartis galioja nuo _____ ir laikoma neterminuota. Sutartis gali būti nutraukta Lietuvos Respublikos įstatymų nustatyta tvarka.

19. Sutartis sudaryta dviem egzemplioriais, kurie saugomi pas **Tiekėją** ir **Vartotoją**.

20. Telefonai pasiteirauti +370 682 33959, adresas – Žalioji g. 3, Kretinga.

21. Sutarties priedai: 1 priedas - Šilumos perdavimo tinklų, šildymo sistemos nuosavybės, šildymo sistemos priežiūros ribų ir tiekimo – vartojimo ribos nustatymo aktas.

Juridiniai šalių adresai:

Tiekėjas

UAB Kretingos šilumos tinklai
Žalioji g. 3, Kretinga
A/s LT 927300010002532816
AB Bankas „Swedbankas“
Įmonės kodas 164294882
PVM kodas 642948811
Tel. 8 445 77701, faks. 8 445 77703
El. paštas: info@kresiti.lt
Tinklapis: <http://www.kresiti.lt>

Vartotojas

A.V.

Direktorius Dainius Budrys

A.V.

ŠILUMOS PERDAVIMO TINKLŲ, ŠILDYMO SISTEMOS NUOSAVYBĖS, ŠILDYMO SISTEMOS PRIEŽIŪROS RIBŲ IR TIEKIMO – VARTOJIMO RIBOS NUSTATYMO AKTAS

Kretinga

20__ m. _____ d.

UAB Kretingos šilumos tinklai, įmonės kodas 164294882, adresas Žalioji g. 3, Kretinga, atstovaujama direktoriaus Dainiaus Budrio, veikiančio pagal bendrovės įstatus, viena šalis, toliau vadinama **Tiekėju** ir _____ įmonės kodas _____, adresas _____, atstovaujama _____ kita šalis, toliau vadinama **Vartotoju**, surašėme šį aktą, nurodantį atsakomybės už šilumos įrenginių būklę ribas, pastato _____, šildymo sistemose.

1. Pastatas prijungtas prie **Tiekėjo** šilumos perdavimo tinklų.
2. Sutarties šalių įrenginių nuosavybės riba nustatoma ties pastato išorine siena ir schemoje pažymėta raudona linija.
3. Sutarties šalių įrenginių priežiūros atsakomybės riba nustatoma nuo įvadinės pastato šilumos armatūros ir schemoje pažymėta mėlyna linija.
4. Šilumos tiekimo – vartojimo riba nustatoma šilumos apskaitos prietaiso sujungto su **Vartotojo** šilumos įrenginiais vietoje ir schemoje pažymėta žalia spalva.
5. Atsiskaitomojo šilumos apskaitos prietaiso vieta nurodyta schemoje.

Šilumos įrenginių ir ribų schemą žiūrėti priede Nr. 2.

Surašyti du šio akto egzemplioriai. Vieną iš jų turi **Tiekėjas**, antrą – **Vartotojas**.

Juridiniai šalių adresai:

Tiekėjas

UAB Kretingos šilumos tinklai
Žalioji g. 3, Kretinga
Įmonės kodas 164294882
PVM kodas 642948811
tel. (8 445) 77701, faks. (8 445) 77703
El. paštas: info@kresiti.lt
Tinklapis: <http://www.kresiti.lt>

Vartotojas

Direktorius Dainius Budrys

A.V.

Šilumos tiekimo ir vartojimo įrenginių, šilumnešio tinklų Šalių nuosavybės, priežiūros atsakomybės, tiekimo-vartojimo ribų schema

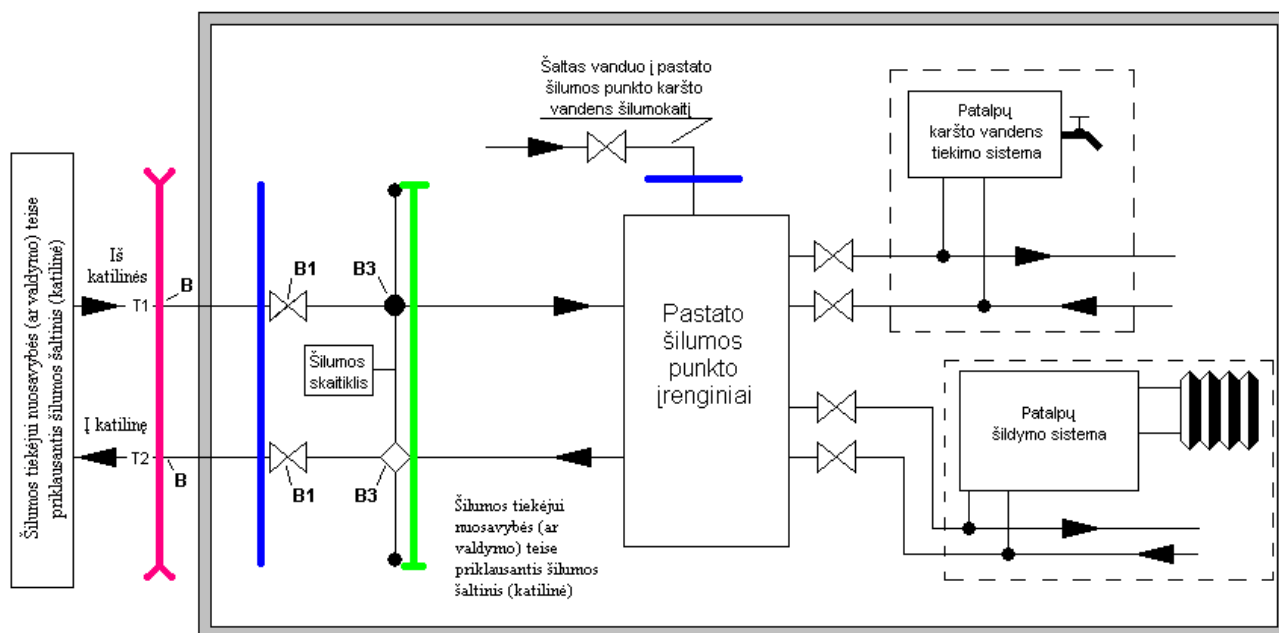

Sutarties Šalių šilumos tinklų, objekto šilumos įrenginių nuosavybės bei atsakomybės už jų eksploataciją bei techninę priežiūrą suderintos ribos:

Schemoje pažymėta simboliu:

nuosavybės riba



priežiūros atsakomybės riba



tiekimo-vartojimo riba



atsiskaitomojo šilumos (karšto vandens) apskaitos prietaiso vieta



SCHEMOS ŽYMĖJIMAI:

T1, T2 - šilumnešio tinklai į ir iš pastato šilumos punkto įrenginių;

B - šilumos įvadas į šilumos punktą;

B1 - įvadinės sklendės prieš šilumos apskaitą;

B3 - įvadinės šilumos apskaitos įrengimo vieta;



- šildymo įrenginys

- karšto vandens čiaupas;

- uždaromoji armatūra;

- pastato siena.